

SHIMANO STEPS

Shimano Toplam Elektrik Güç Sistemi (STEPS)

Kullanım kılavuzu

E6000 Serisi

İÇİNDEKİLER

ÖNEMLİ UYARI	5
Önemli güvenlik bilgileri	5
Güvenliği garanti etmek için	5
SHIMANO STePS'in Özellikleri	8
Özellikler	8
Bisikletin sürülmesi	8
Destek modu	8
Parçaların adları	9
Özellikler	9
Kullanım yöntemi	10
Pilin şarj edilmesi	10
Pil doluluk göstergesi	11
Pilin taşınması ve şarj edilmesi	11
Pilin takılması / çıkarılması	12
Gücün AÇILMASI/KAPATILMASI	13
Modların değiştirilmesi	13
Bisiklet bilgisayarının monte edilmesi ve çıkarılması	14
Ayarların değiştirilmesi	15
Bisiklet bilgisayarının çalıştırılması	15
SHIMANO STePS logo ekranı	15
Temel gösterge ekranı	16
Ayar manüsünü başlatma ve menüden çıkma	19
Ayarların değiştirilmesi	20

PC ile bağlantı ve iletişim	24
Uygulamanın indirilmesi	24
Sorun Giderme	25
Pil düzeyi lambası ve hata göstergesi	25
Bisiklet bilgisayarı üzerindeki hata mesajları	26
Sorun Giderme	27



Başka dillerde kullanım kılavuzları için, bkz:
<http://si.shimano.com>

ÖNEMLİ UYARI

- Ürünlerin montajı ve ayarlanması hakkında kullanım kılavuzunda bulunmayan bilgiler için satıcınızla veya bir bisiklet bayisiyle irtibata geçin. Profesyonel ve tecrübeli bisiklet tamircileri için bir bayi el kitabı web sitemizde mevcuttur (<http://si.shimano.com>).
- Bu ürünü sökmeyin veya modifiye etmeyin.

Güvenlik için, kullanmadan önce bu kullanım kılavuzunun tamamını okuyun ve doğru kullanım için talimatlara uyun.

Önemli güvenlik bilgileri

Değiştirme bilgisi için satıcınızla irtibata geçin. Sıvı sızıntılarından, aşırı ısınmadan, yangından veya patlamalardan dolayı oluşabilecek yaralanmalardan veya yanıklardan kaçınmak için aşağıdaki uyarılara riayet edin.

Güvenliği garanti etmek için

TEHLİKE

Pilin taşınması

- Pili deforme etmeyin, sökmeyin, üzerinde değişiklik yapmayın veya pile doğrudan lehim uygulamayın. Bu uygulamalar pilin sızdırmasına, aşırı ısınmasına, patlamasına veya alev almasına neden olabilir.
- Pili kalorifer petekleri gibi ısı kaynaklarının yakınında bırakmayın. Pili ısıtmayın veya ateşe atmayın. Bu, pilin patlamasına veya alev almasına neden olabilir.
- Pili güçlü darbelerle maruz bırakmayın veya fırlatmayın. Aksi takdirde, aşırı ısınma, patlama veya yangın meydana gelebilir.
- Pili normal su veya deniz suyu içine koymayın ve pil kutuplarının ıslanmasına izin vermeyin. Bu koşullara uyulmaması pilin aşırı ısınmasına, patlamasına veya alev almasına neden olabilir.
- Belirtilen şarj cihazını kullanın ve pili şarj ederken belirtilen şarj etme koşullarına uyun. Bu koşullara uyulmaması pilin aşırı ısınmasına, patlamasına veya alev almasına neden olabilir.

UYARI

Emniyetli bir sürüş sağlamak için

- Sürüş sırasında bisiklet bilgisayarına dikkatinizi çok fazla vermeyin; aksi takdirde kaza meydana gelebilir.
- Sürüşe başlamadan önce tekerleklerin bisiklete emniyetli şekilde takılmış olduğunu kontrol edin. Eğer tekerlekler emniyetli şekilde takılmamışsa, bisiklet devrilebilir ve ciddi yaralanmaya sebebiyet verebilir.
- Eğer güç destekli bir bisiklet kullanıyorsanız, bisikleti birkaç şeritli ve yaya kaldırım yollarda sürmeden önce bisikletin harekete başlama özelliklerini iyice öğrendiğinizden emin olun. Bisiklet aniden hareket ederse kazalara sebebiyet verebilir.
- Bisikletinizi akşamları sürmeden önce lambaların yanıp yanmadığını kontrol edin.

Ürünün emniyetli şekilde kullanılması

- Bisiklet için herhangi bir kablo bağlantısı ve montaj işi yapmadan önce mutlaka pili çıkarın; aksi takdirde elektrik çarpabilir.
- Bu ürünü monte etmeden önce kullanım kılavuzunda verilen bilgilere uyun. Ayrıca, bu işlemleri yaparken sadece orijinal Shimano parçalarını kullanmanızı tavsiye edilir. Eğer civatalar ve somunlar sıkılmadan bırakılırsa veya ürün hasar görürse, bisiklet aniden devrilecek ciddi yaralanmaya sebebiyet verebilir.
- Kullanım kılavuzunu dikkatli bir şekilde okuyun ve gerektiğinde başvurmak üzere güvenli bir yerde saklayın.

Pilin taşınması

- Eğer pilden sızan sıvı gözlemlenirse temas ederse, derhal etkilenen bölgeyi gözlerinizi oğuşturmadan temiz suyla iyice yıkayın ve tıbbi destek alın. Aksi takdirde, pil sıvısı gözlerinize zarar verebilir.
- Pili nem oranı yüksek yerlerde veya açık havada şarj etmeyin. Bu, elektrik çarpmasına yol açabilir.
- Fişi ıslakken takmayın veya çıkarmayın. Bu, elektrik çarpmasına neden olabilir. Eğer fişte su varsa, takmadan önce iyice kurutun.
- Eğer pil 6 saatlik şarj işleminden sonra tamamen şarj olmazsa, derhal fişi prizden çekerek pili şarj cihazından çıkarın ve satıcınıza irtibata geçin. Bu koşullara uyulmaması pilin aşırı ısınmasına, patlamasına veya alev almasına neden olabilir.
- Fark edilebilir herhangi bir çizilme veya başka dış hasar varsa, pili kullanmayın. Bu, patlamaya, aşırı ısınmaya veya çalışmayla ilgili sorunlara neden olabilir.
- Pil için çalışma sıcaklığı aralıkları aşağıda verilmiştir. Pili bu aralıkların dışındaki sıcaklık değerlerinde kullanmayın. Eğer pil bu aralıkların dışındaki sıcaklıklarda kullanılır veya saklanırsa, yangın, yaralanma, veya çalışma sorunları oluşabilir.
 1. Deşarj sırasında: -10 °C - 50 °C
 2. Şarj sırasında: 0 °C - 40 °C

Temizlik

- Bakım sıklığı sürüş koşullarına bağlı olarak değişiklik gösterecektir. Uygun bir zincir temizleyici kullanarak zinciri periyodik olarak temizleyin. Hiçbir koşulda pası temizlemek için alkali veya asidik temizlik malzemeleri kullanmayın. Bu tür temizlik maddeleri kullanılırsa zincir hasar görebilir ve ciddi yaralanmaya yol açabilir.



UYARI

Emniyetli bir sürüş sağlamak için

- Güvenli bir sürüş için, bisikletin kullanım kılavuzunda verilen talimatlara uyun.

Ürünün emniyetli şekilde kullanılması

- Şarj cihazını, özellikle kabloyu, fişi ve muhafazayı düzenli olarak hasara karşı muayene edin. Pil şarj cihazı, hasar görmesi halinde tamir edilinceye kadar kullanılmamalıdır.
- Bu alet, kendi güvenliklerinden sorumlu kişiler tarafından aletin kullanımı hakkında bilgi verilmeden ve gözetimde tutulmadan fiziksel, algısal veya zihinsel yetenekleri zayıf olan veya bilgisiz ve tecrübesiz kişiler ve çocuklar tarafından kullanılmamalıdır.
- Çocukların bu ürünün yakınında oynamasına izin vermeyin.

Pilin taşınması

- Pili direkt güneş ışığına maruz kalan yerlerde, sıcak havalarda otomobil içinde veya başka sıcak yerlerde bırakmayın. Bu, pilin sızıtı yapmasına neden olabilir.
- Eğer pilden sızan sıvı cildinize veya elbisenize bulaşırsa, derhal temiz suyla yıkayın. Pil sıvısı cildinize zarar verebilir.
- Pili çocukların ve evcil hayvanların ulaşamayacağı güvenli bir yerde saklayın.

Temizlik

- Herhangi bir arıza veya başka sorunlar oluşursa, satıcınıza irtibata geçin.
- Kesinlikle sistemi kendiniz değiştirmeye çalışmayın; bu, sistemin çalışmasında sorunlara yol açabilir.

Not

Ürünün emniyetli şekilde kullanılması

- Kapsülleri kullanılmayan konektörlere takın.
- Ürünün montajı ve ayarlanması için, satıcınıza danışın.
- Bu ürün, yağmurlu havada sürüş koşullarına dayanacak şekilde tamamen su geçirmez olarak tasarlanmıştır. Bununla birlikte, kasıtlı olarak suya sokmayın.
- Bisikletinizi yüksek basınçlı yıkama ile temizlemeyin. Komponentlere su girmesi durumunda çalışma sorunları veya paslanma oluşabilir.
- Ürünü dikkatli şekilde taşıyın ve güçlü darbelerle maruz bırakmaktan kaçının.
- Pil çıkarıldığında bile bisiklet normal bir bisiklet olarak çalışmakla birlikte, lamba, elektrik güç sistemine bağlıysa yanmaz. Bisikletin bu koşullarda kullanılmasının, Almanya'da karayolları trafik kanunlarını çiğnemek olarak değerlendirileceğine dikkat edin.

Pilin taşınması

Avrupa Birliği dışındaki ülkeler için atma bilgisi



Bu sembol sadece Avrupa Birliği ülkelerinde geçerlidir. Kullanılmış pilleri atarken yerel yönetmeliklere riayet edin. Eğer emin değilseniz, satıcınıza danışın.

Temizlik

- Pili anahtarı üzerinde bulunan numara, yedek anahtarlar satın alınırken gereklidir. Bu etiketi güvenli bir yerde saklayın.
- Ürün yazılımının güncelleştirmeleri için satıcınızla irtibata geçin. En güncel bilgilere Shimano'nun web sitesinden ulaşabilirsiniz. Ayrıntılı bilgi için, "PC ile bağlantı ve iletişim" bölümüne bakın.
- Ürünleri temizlemek için tiner veya başka çözücüler kullanmayın. Bu maddeler yüzeylere zarar verebilir.
- Aynakol dişlilerini periyodik olarak doğal bir deterjanla yıkamalısınız. Ayrıca, zincirin doğal bir deterjanla yıkanarak yağlanması, aynakol dişlilerinin ve zincirin kullanım ömrünü uzatmanın etkili bir yoludur.
- Pili ve plastik kapağı temizlerken, iyice sıkılmış ıslak bir bez kullanın.
- Kullanma ve bakım hakkında tüm sorularınız için, lütfen satıcınızla irtibata geçin.
- Ürünler doğal aşınma, normal kullanım ve eskime sonucu bozulmalara karşı garantili değildir.

Destek

- Eğer ayarlar doğru değilse, örneğin zincir gerginliği çok sertse, uygun destek kuvveti elde edilemeyebilir. Eğer bu durum oluyorsa satıcınızla irtibata geçin.
- Ürünü sökmeyin. Ürünün sökülmesi yaralanmaya neden olabilir.

Etiket

- Bu kullanım kılavuzunda yer alan önemli bilgilerden bazıları, pil şarj cihazının etiketi üzerinde de belirtilmiştir.

SHIMANO STePS'in Özellikleri

■ Özellikler

- Hafif kompakt tasarım
- Sessiz, akıcı sürüş
- Yüksek vites deęiřtirme performanslı sistem (elektronik vites deęiřimi durumunda)



Bu sistem, doęru algılamaya dayalı bir bilgisayar kontrolü tarafından dikkatli şekilde ayarlanan en uygun güç desteęini saęlamak suretiyle vites deęiřtirmenizi saęlar.

■ Bisikletin sürülmesi

1. Gücü açın.
2. Tercih ettięiniz destek modunu seçin.
3. Pedallar dönmeye bařladıęında destek fonksiyonu çalıřmaya bařlayacaktır.
4. Sürüş kořullarına göre destek modunu deęiřtirin.
5. Bisikleti park ettięinizde gücü kapatın.

■ Destek modu

Her bir özel uygulama için bir SHIMANO STePS destek modu seęebilirsiniz.

YÜKSEK	NORMAL	EKO
		
Dik rampalarda yukarı sürüş yaparken olduęu gibi, güçlü destek gerektięinde kullanın.	Hafif rampalarda veya düz yolda konforlu sürüşün keyfini yaşamak istedięiniz zamanlarda, orta düzeyde destek için kullanın.	Düz yolda uzun mesafe sürüşün keyfini yaşamak istedięinizde kullanın. Pedal çevirme çok güç olmadıęında destek miktarı azaltılır ve enerji sarfiyatı düşürülür.
Pil gücü zayıfladıęında, seyahat süresini artırmak için destek düzeyi azaltılır.		
KAPALI		
Bu mod, güç açıldıęında güç desteęi saęlamaz. Güç desteęiyle ilgili güç tüketimi olmadıęından, pil zayıfladıęında pil tüketimini azaltmak için yararlıdır.		

Parçaların adları

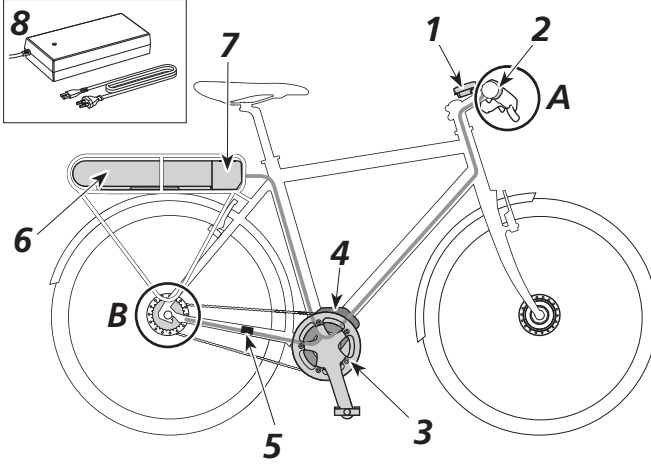

< Elektronik vites deęiřimi durumunda >

A	Vites düęmesi	SW-E6000
B	Motor ünitesi	MU-S705
	Göbekten vitesli	SG-8R60
	hazne	SG-S705

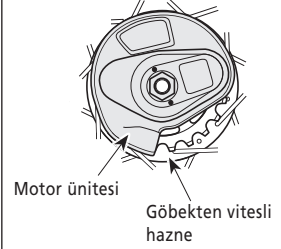

1	Bisiklet bilgisayarı	SC-E6000	5	Hız sensörü	
2	Destek düęmesi	SW-E6000	6	Pil	BT-E6000
3	Aynakol	FC-E6000	7	Pil yuvası	SM-BME60
4	Tahrik ünitesi	DU-E6000	8	Pil řarj cihazı	SM-BCE60

Özellikler

Çalışma sıcaklık aralığı: Deřarj sırasında	-10-50°C	Anma kapasitesi	11.6 Ah
Çalışma sıcaklık aralığı: řarj sırasında	0-40°C	Anma gerilimi	36 V DC
Saklama sıcaklığı	-20-70°C	Tahrik ünitesi tipi	Midship
Saklama sıcaklığı (Pil)	-20-60°C	Motor tipi	Fırçasız DC
řarj gerilimi	100-240 V AC	Tahrik ünitesi anma gücü	250 W
řarj süresi	Yaklařık 4 saat	Maksimum tahrik ünitesi gücü	500 W
Pil tipi	Lityum iyonlu pil		

Kullanım yöntemi

■ Pilin şarj edilmesi

1. Pil şarj cihazının fişini pilin soketine takın.

Konektörün oluklu tarafı yukarı bakacak şekilde yerleştirin.

- * Konektörü, oluklu tarafı aşağı bakacak şekilde takamazsınız.

⚠ TEHLİKE

- Belirtilen şarj cihazını kullanın ve pili şarj ederken belirtilen şarj etme koşullarına uyun. Bu koşullara uyulmaması pilin aşırı ısınmasına, patlamasına veya alev almasına neden olabilir.



- Pili satın aldıktan sonra hemen kullanamazsınız. Bisikletinizi sürmeden önce pili tamamen şarj etmeyi unutmayın.
- Eğer bisikleti satın aldıktan sonra uzun bir süre kullanmazsanız, kullanmaya başlamadan önce pili şarj etmeniz gerekecektir. Pil, şarj edildikten sonra zayıflamaya başlar.

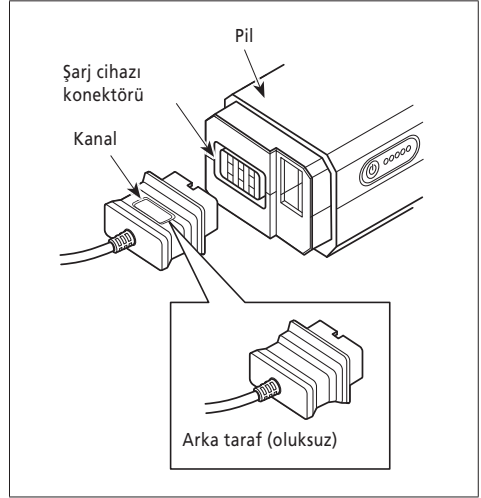

2. Şarj işlemi başladıktan sonra, şarj cihazı üzerindeki LED lamba yanar.





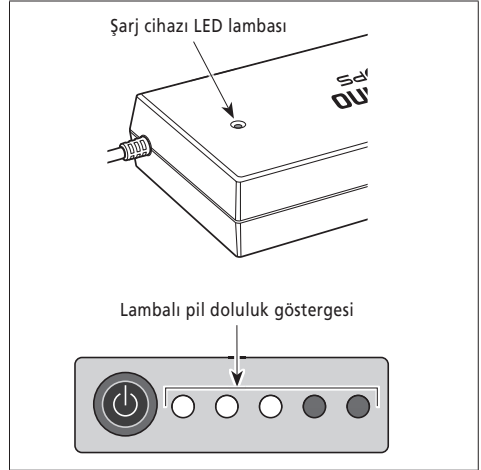

Pil üzerinde bulunan pil düzeyi lambasından o andaki şarj durumunu kontrol edebilirsiniz.

● Sürekli yanma	Şarj (Şarj işleminin tamamlanmasından sonra 1 saat içinde)
☀ Yanıp sönme	Şarj hatası
● Kapalı	Pil çıkarıldı (Şarj işleminin tamamlanmasından en az 1 saat sonra)









■ Pil doluluk göstergesi

Şarj ilerleme göstergesi

Pil şarj göstergesi	Pil şarjı
	0% - 20%
	21% - 40%
	41% - 60%
	61% - 80%
	81% - 99%
	100%

Pil doluluk göstergesi

Pil şarj göstergesi	Pil şarjı
	100% - 81%
	80% - 61%
	60% - 41%
	40% - 21%
	20% - 1%
	0%
	Güç kapalı / Kapanma

■ Pilin kullanılması ve şarj edilmesi

Şarj işlemi, kalan şarj miktarına bağlı olmaksızın herhangi bir zamanda yapılabilir; fakat aşağıda belirtilen zamanlarda pili tamamen şarj etmelisiniz. Bu zamanlarda pili şarj ederken mutlaka özel şarj cihazını kullanın.

- Ürünü satın aldığınızda pil tamamen şarj edilmemiştir. Bisikletinizi sürmeden önce pili tamamen şarj etmeyi unutmayın.
- Eğer bisikleti uzun bir süre kullanmayacaksanız, bisikleti depoya kaldırmadan önce pili şarj edin.

Eğer pil tamamen biterse, en kısa sürede şarj edin. Eğer pili şarj etmeden bırakırsanız bozulacaktır.

- Eğer bisikleti uzun bir süre kullanmayacaksanız, pili periyodik olarak şarj edin. Pilin tamamen boşalmasına izin vermeyin.

■ Pilin takılması / çıkarılması

Anahtarın kullanılması

Farklı anahtar tipleri mevcut olduğundan, aşağıdaki açıklama uygulanamayabilir.

1. Anahtarlı pil yuvasındaki anahtar silindirin sokun.



Anahtarın konumu pilin yerleştirilmesini etkilemez. Pili, anahtar konumuna bakmaksızın yerleştirebilirsiniz.

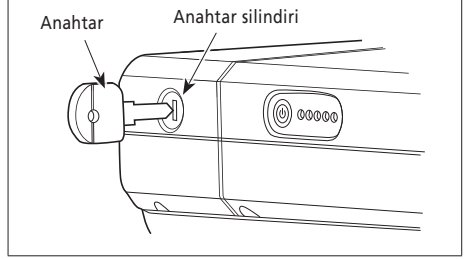

2. Pilin kilidini çözmek için, anahtarı bir miktar direnç hissedinceye kadar çevirin.

UYARI

Pilin düşmesini engellemek için, anahtar takılı olarak bisiklete binmeyin.



Anahtarı, yerleştirme konumunda olmadığına çıkaramazsınız.

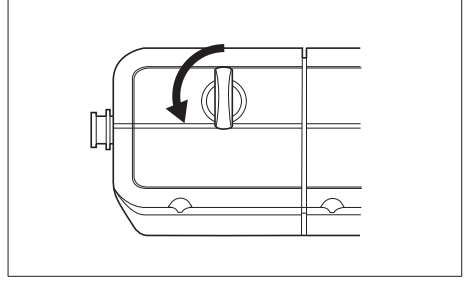

Pilin çıkarılması

Gücü kapatın; ardından anahtarlı açma konumuna çevirin ve pili çekerek çıkarın.



Pili, ancak anahtar açma konumundayken çıkarabilirsiniz.

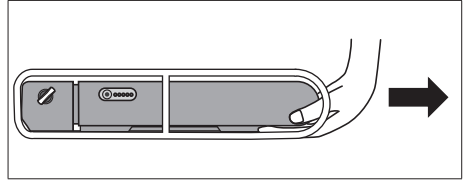

Pilin takılması

1. Pili, pil yuvası rayı üzerine arkadan yerleştirin ve ileri doğru kaydırın.

İçeri doğru sıkıca itin.

2. Anahtarlı tekrar kilitleme konumuna çevirin, çıkarın ve güvenli bir yerde saklayın.

UYARI

Bisikleti sürmeden önce pilin kilitleyip kilitlemediğini kontrol edin.

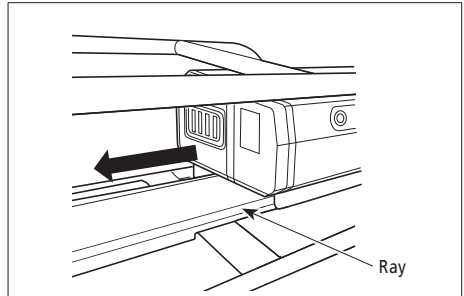

■ Gücün AÇILMASI/KAPATILMASI

Güç AÇIK veya KAPALI iken güç düğmesine bir defa basın.
Güç açıldığında tüm göstergeler yanar.

UYARI

Gücü açarken, pilin pil yuvasına sıkıca takılmış olduğundan emin olun.



Gücü AÇARKEN veya KAPATIRKEN ayağınızı pedala koymayın.

Otomatik güç kapama fonksiyonu

Eğer bisiklet 10 dakika boyunca hareket etmezse, güç otomatik olarak kapatılır.

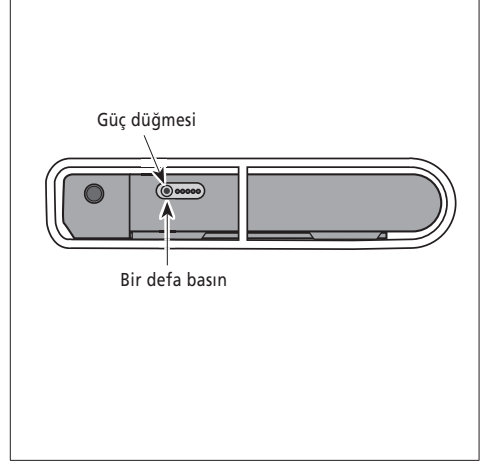

■ Modların değiştirilmesi

X	Bisiklet bilgisayarı ekranının değiştirilmesi
Y	Destek modlarını değiştirirken: destek düzeyi artar Vites değiştirirken: pedal çevirme ağırlaşır
Z	Destek modlarını değiştirirken: destek düzeyi azalır Vites değiştirirken: pedal çevirme hafifleşir

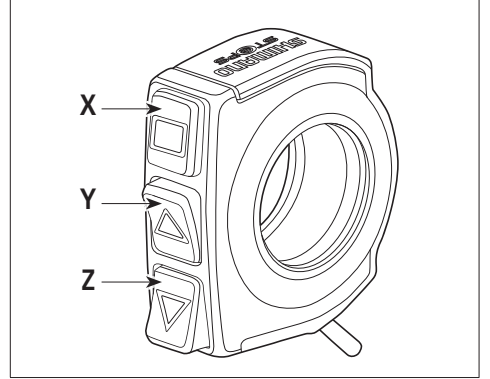

■ Bisiklet bilgisayarının monte edilmesi ve çıkarılması

Şekilde görüldüğü gibi, bisiklet bilgisayarını braket üzerine kaydırın. Bisiklet bilgisayarını emniyetli şekilde yerleştirin ve yerine kilitlendiğinden emin olun.

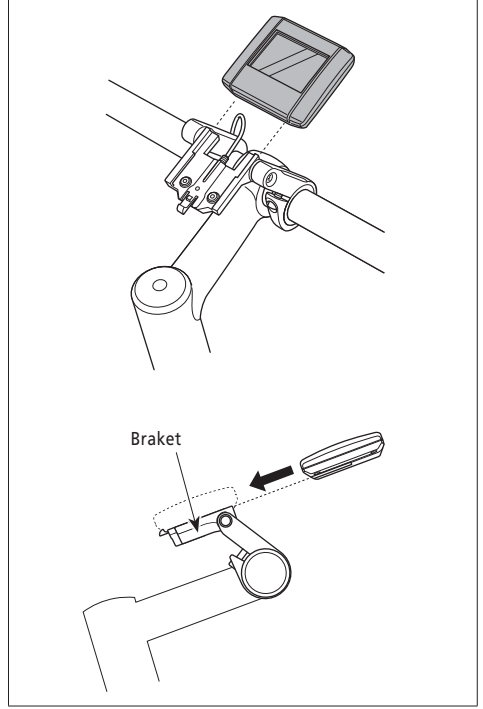

Bisiklet bilgisayarını çıkarmak için, braketin koluna sıkıca bastırırken bisiklet bilgisayarını dışarı doğru kaydırın.



Eğer bisiklet bilgisayarını doğru şekilde yerleştirilmezse, destek fonksiyonu normal şekilde çalışmayacaktır.

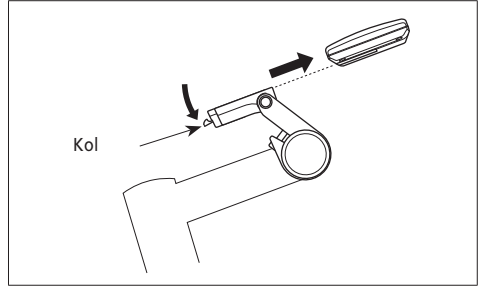

Ayarların deęiştirilmesi

■ Bisiklet bilgisayarının alıřtırılması

Bisiklet bilgisayarının ekranını, saę ve sol destek dğmeleri üzerinde yer alan X, Y ve Z tuřlarıyla kullanabilirsiniz.

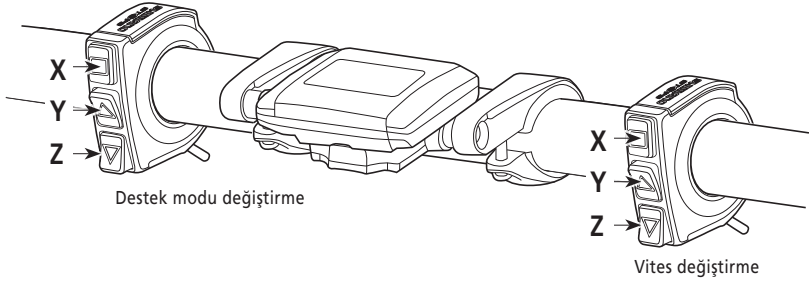
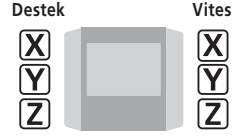

■ SHIMANO STePS logo ekranı

Bu ekran, sistem bařlatıldıęında grntlenir.



■ Temel gösterge ekranı

Güç destekli bisikletin durumunu ve seyahat bilgilerini görüntüler.



1. Geçerli hız

O andaki hızı görüntüler.

2. Geçerli zaman

Geçerli zamanı gösterir.

3. Pil şarjı

O andaki pil doluluk durumunu altı düzeyli bir göstergeyle görüntüler.

* **6**'da seyahat verisi olarak "RANGE" ibaresi görüldüğünde pil düzeyi görüntülenmez.

4. Hz birimi göstergesi

km/h v mph birimleri arasında geçiş yapabilirsiniz.

Gösterge	Pil doluluk göstergesi
	81 - 100%
	61 - 80%
	41 - 60%
	21 - 40%
	1 - 20%
	0%

5. Destek modu ekranı seçimi

Destek modunu değiştirmek için, destek düğmesi üzerindeki Assist-Y veya Assist-Z üzerine basın.

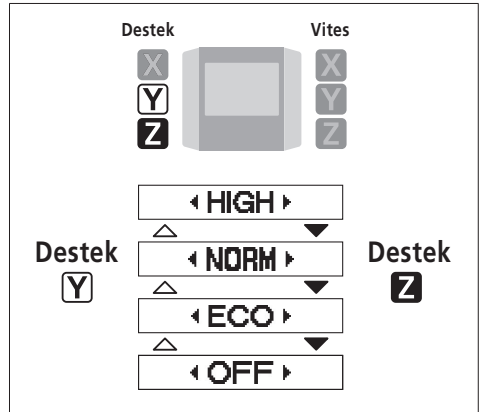

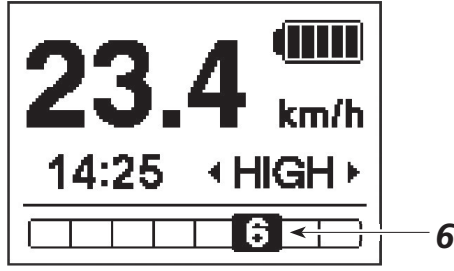

6. Dişli konumu ve seyahat verisi ekranı

Geçerli dişli oranını veya seyahat verisini görüntüler.

Görüntülenen seyahat verisinin tipi, Assist-X'e her bastığınızda değişir.

Gösterge	Detaylar								
	Dişli konumu (sadece motor ünitesi bağlandığında görüntülenir)								
◀ DST 109.7 km ▶	Yolculuk mesafesi								
◀ ODO 11097 km ▶	Kümülatif mesafe								
◀ RANGE 107 km ▶	Seyahat menzili*1								
<table border="1"> <thead> <tr> <th colspan="2">RANGE</th> </tr> </thead> <tbody> <tr> <td>HIGH</td> <td>61 km</td> </tr> <tr> <td>NORM</td> <td>77 km</td> </tr> <tr> <td>ECO</td> <td>97 km</td> </tr> </tbody> </table>	RANGE		HIGH	61 km	NORM	77 km	ECO	97 km	Seyahat menzili (opsiyonel)*2
RANGE									
HIGH	61 km								
NORM	77 km								
ECO	97 km								
◀ TIME 143:29 ▶	Yolculuk süresi (opsiyonel)*2								
◀ AVG 16.8 km/h ▶	Ortalama hız (opsiyonel)*2								
◀ MAX 16.8 km/h ▶	Maksimum hız (opsiyonel)*2								

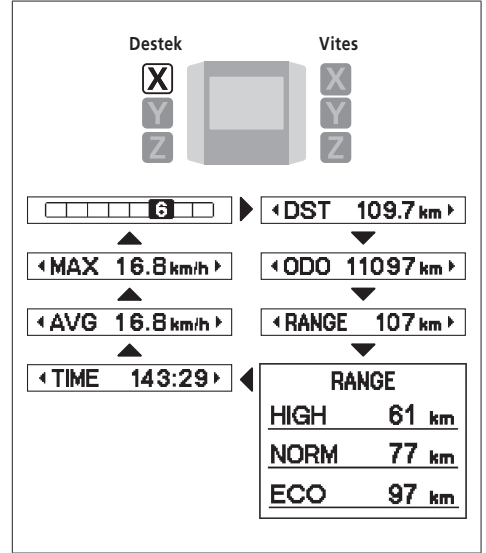

*1 "RANGE" görüntülediğinde, 3'teki pil düzeyi görüntülenmez. Seyahat menzili sadece bir referans olarak kullanılmalıdır.

*2 opsiyonel madde: E-boru Planı'nda ekran ayarlarını yapılandırabilirsiniz. Ayrıntılı bilgi için, "PC ile bağlantı ve iletişim" bölümüne bakın.

Pille çalışan lambanın AÇILIP KAPATILMASI

Pille çalışan lamba bağlandığında, Assist-X'e 2 saniye basılırsa, saat ve destek modu yerine bu bilgi görüntülenir. Bilgi her görüntülendiğinde lamba yanar ve söner. Görüntüleme süresi yaklaşık 2 saniyedir.



Lamba, pil gücüne bağlı olarak yanar ve söner.
Pil gücü kapatıldığında lamba söner.

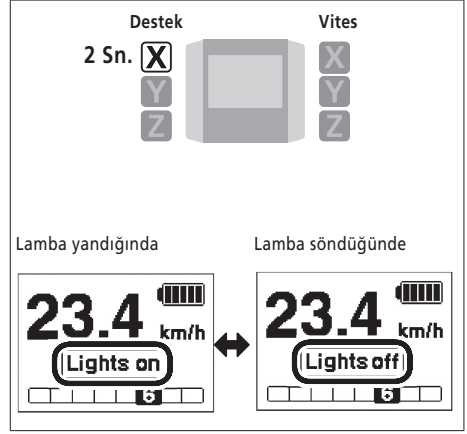

Yolculuk mesafesinin silinmesi

Lamba bağlandığında, ana ekranda yolculuk mesafesini silebilirsiniz. Eğer pille çalışan lamba bağlanır ve yapılandırılırsa, "Ayarların değiştirilmesi"ndeki "Ayarları sil (Clear)"e göre yolculuk mesafesini (DST) silin.

1. Seyahat verisi ekranını DST'ye değiştirin ve Assist-X'e 2 saniye basın.

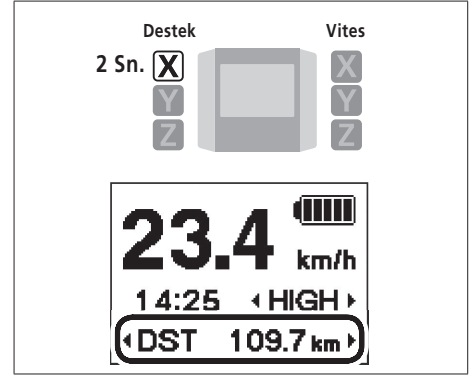

2. DST göstergesi yanıp sönmeye başladığında parmağınızı serbest bırakın. Bu durumda, Assist-X'e tekrar basıldığında yolculuk mesafesi silinir.



- DST gösterge lambasının yanıp sönmeye başlaması durur ve 5 saniye sonra temel ekrana döner.
- Yolculuk mesafesi silindiğinde, TIME, AVG ve MAX bilgileri de silinir.



■ Ayar manüsünü başlatma ve menüden çıkma

Başlatma

1. Bisiklet durdurulmuş olarak Assist-Y ve Assist-Z'ye birlikte 2 saniye basıldığında ayar ekranı görüntülenir.

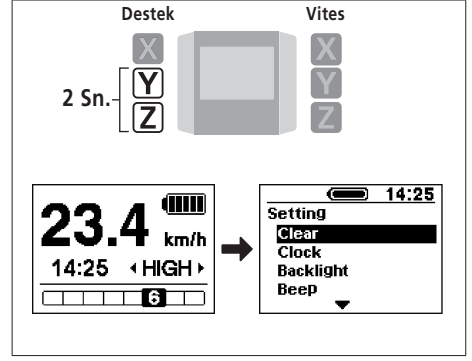

2. İmleci yapılandırılmak istediğiniz maddeye hareket ettirmek için Assist-Y veya Assist-Z'ye basın. Assist-X'e basıldığında, seçilen madde için ayar ekranı görüntülenir.

Madde	Detaylar
Clear	Ayarları sil
Clock	Saat ayarı
Backlight	Arka ışık ayarı
Beep	Bip ayarı
Unit	Km ve mil arasında geçiş yapma
Language	Dil ayarı
Adjust	Elektronik vites değişim ünitesinin ayarlanması
Exit	Ana ekrana dönüş

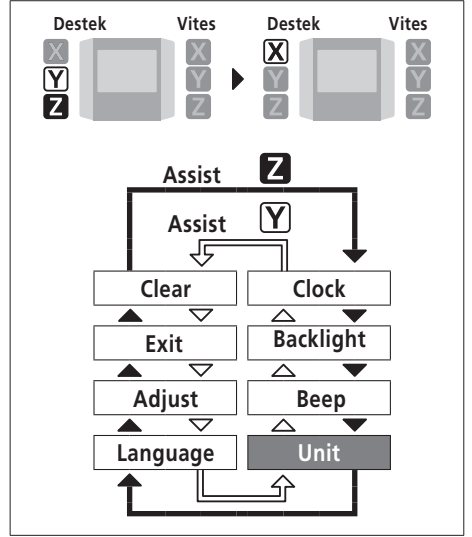

Çıkış ayarı (Exit)

1. İmleci "Exit"e hareket ettirmek için Assist-Y veya Assist-Z'ye basın.
2. Assist-X'e basıldığında ayar menüsünden çıkılır ve ana ekrana dönülür.

■ Ayarların değiştirilmesi

Ayarları sıfırla (Clear)

Yolculuk mesafesini sıfırlayın veya ekran ayarını varsayılanla döndürün.

1. İmleci yapılandırmak istediğiniz maddeye hareket ettirmek için Assist-Y veya Assist-Z'ye basın.

Madde	Detaylar
Exit	Ayar menü ekranına geri döner
DST	Yolculuk mesafesini siler
Default	SC ekran ayarını varsayılanla döndürür

Varsayılan değer, SC gösterge ayarında belirlenir.

Madde	Varsayılan değer
Backlight	ON
Beep	ON
Unit	km
Language	English

2. Assist-X'e basılması, imleç konumundaki ayar değerini etkinleştirir ve sizi "Ayar menüsü" ekranına döndürür.



Yolculuk mesafesi silindiğinde, TIME, AVG ve MAX bilgileri de silinir.

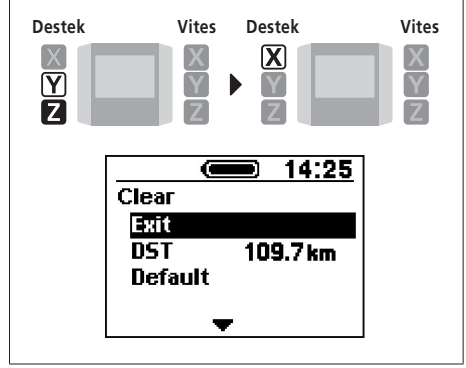

Saat ayarı (Clock)

Saat ayarını yapılandırın.

1. Saati ayarlamak için Assist-Y veya Assist-Z'ye basın.



Zaman değerini artırmak için Assist-Y'ye basın.
Zaman değerini azaltmak için Assist-Z'ye basın.



2. Assist-X'e basılması, ayar değerini etkinleştirir ve sizi dakika ayarına taşır.

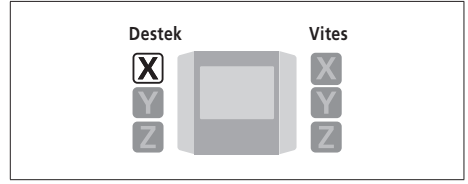

3. Dakika ayarını yapmak için Assist-Y veya Assist-Z'ye basın.

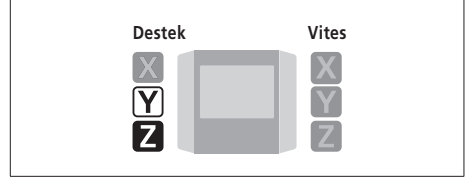

4. Assist-X'e basılması, ayar değerini etkinleştirir ve sizi "Ayar menüsü" ekranına döndürür.



Assist-Y veya Assist-Z'yi basılı tutarak numaraları hızlı bir şekilde değiştirebilirsiniz.

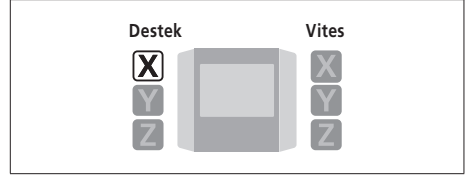

Arka ışık ayarı (Backlight)

Arka ışık ayarını yapılandırın.

1. İmleci yapılandırmak istediğiniz maddeye hareket ettirmek için Assist-Y veya Assist-Z'ye basın.

Madde	Detaylar
ON	Daima açık
OFF	Daima kapalı
MANUAL	Pille çalışan lambaya bağlı olarak açılır veya kapanır.



2. Assist-X'e basılması, imleç konumundaki ayar değerini etkinleştirir ve sizi "Ayar menüsü" ekranına döndürür.

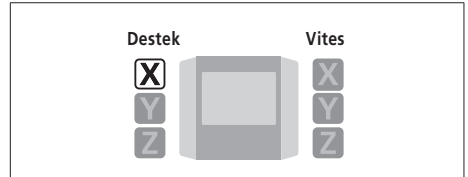

'Bip' ayarı (Beep)

Bip ayarını yapılandırın.

1. İmleci yapılandırmak istediğiniz maddeye hareket ettirmek için Assist-Y veya Assist-Z'ye basın.

Madde	Detaylar
ON	Bip sesini işlemle etkinleştirir
OFF	Bip sesini işlemle devredeb çıkarır

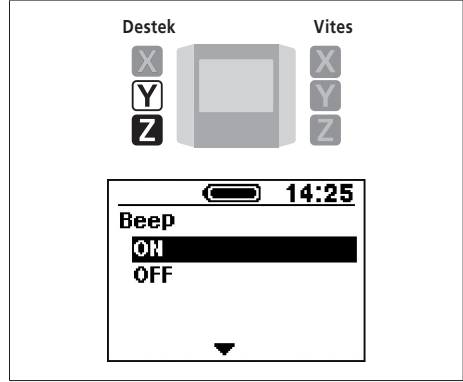

2. Assist-X'e basılması, imleç konumundaki ayar değerini etkinleştirir ve sizi "Ayar menüsü" ekranına döndürür.

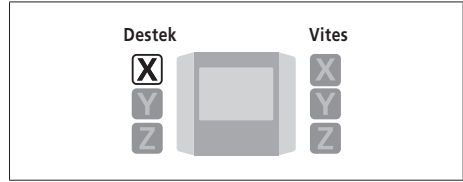

Km ve mil arasında geçiş yapma (Unit)

Mesafe birim ayarını yapılandırın.

1. İmleci yapılandırmak istediğiniz maddeye hareket ettirmek için Assist-Y veya Assist-Z'ye basın.

Madde	Detaylar
km	Km cinsinden görüntüler
mile	Mil cinsinden görüntüler



2. Assist-X'e basılması, imleç konumundaki ayar değerini etkinleştirir ve sizi "Ayar menüsü" ekranına döndürür.

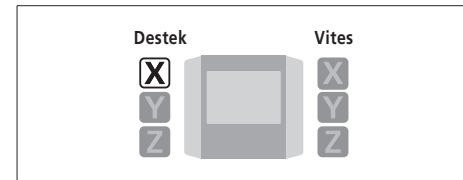

Dil ayarı (Language)

Dil ayarını yapılandırın.

1. İmleci yapılandırmak istediğiniz maddeye hareket ettirmek için Assist-Y veya Assist-Z'ye basın.

Madde
English (İngilizce)
Français (Fransızca)
Deutsch (Almanca)
Nederlands (Hollandaca)
Italiano (İtalyanca)
Español (İspanyolca)



2. Assist-X'e basılması, imleç konumundaki ayar değerini etkinleştirir ve sizi "Ayar menüsü" ekranına döndürür.

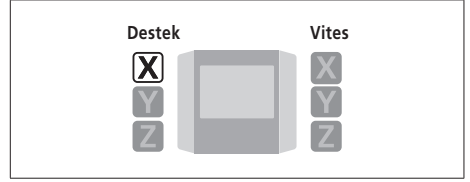

Elektronik vites değişim ünitesinin ayarlanması (Adjust)

Vites değişimini sadece bir yerleşik elektronik vites değişim ünitesi bağlandığında ayarlayabilirsiniz. Eğer vites değiştiriciyi ayarlamaz gerekiyorsa, satıcınızla irtibata geçin.

■ Uygulamanın indirilmesi

SHIMANO STePS'u yapılandırmak ve aygıt yazılımını güncellemek için E-boru Planına ihtiyacınız olacaktır.

Destek web sitesinden (<http://e-tubeproject.shimano.com>) bir E-boru Planı indirin. E-boru Planının kurulması hakkında bilgiyi destek web sitesinde bulabilirsiniz. PC'nin çalıştırılması hakkında bilgi için, E-boru Planı yardım kılavuzuna bakın.



- SHIMANO STePS'u bir PC'ye bağlamak için, SM-PCE1 ve SM-JC40 / JC41'e ihtiyacınız olacaktır.
- Aygıt yazılımı haber vermeden değiştirilebilir. Eğer gerekirse, satıcınızla irtibata geçin.

■ Pil düzeyi lambası ve hata göstergesi

Hata gösterge tipi	Gösterge koşulu	Yanma şekli *1	Çözüm
Sistem hatası	Bisiklet sistemiyle iletişim hatası		Kablunun gevşek olmadığından veya uygunsuz şekilde bağlanmadığından emin olun. Eğer durum düzelmezse, satıcınızla irtibata geçin.
Sıcaklık koruması	Eğer sıcaklık garanti edilen çalışma aralığını aşarsa, pil güç çıkışı kapatılır.		Pili, iç sıcaklığı yeterince düşünceye kadar direkt güneş ışığından uzak, serin bir yerde bırakın. Eğer durum düzelmezse, satıcınızla irtibata geçin.
Güvenlik doğrulama hatası	Özgün bir tahrik ünitesi bağlanmaması halinde görüntülenir. Kablolardan herhangi birinin sökülmesi halinde görüntülenir.		Özgün bir pil ve tahrik ünitesi bağlayın. Kabloların durumunu kontrol edin. Eğer durum düzelmezse, satıcınızla irtibata geçin.
Şarj hatası	Şarj işlemi sırasında bir hata oluşması halinde görüntülenir.		Pil ve şarj cihazı arasındaki konektörü çıkarın ve sadece bağlanan pille güç düğmesine basın. Eğer sadece bağlanan pille çalışmada bir hata görüntülenirse, satıcınızla irtibata geçin.
Pil arızası	Pil içerisinde elektrik arızası		Şarj cihazını pile bağlayın ve ardından şarj cihazını çıkarın. Sadece bağlanan pille güç düğmesine basın. Eğer sadece bağlanan pille çalışmada bir hata görüntülenirse, satıcınızla irtibata geçin.

*1 ● : Işık yok ○ : Sürekli yanma  : Yanıp sönme

■ Bisiklet bilgisayarı üzerindeki hata mesajları

UYARI

Hata düzeltilirse bu mesaj kaybolur.
Saat göstergesi yerine bir mesaj görüntülenir.



Uyarı listesi

Kod	Hatanın oluştuğu durum	Bir uyarı görüntülenirken işlemsel kısıtlamayı kaldırmak için koşul	Çözüm
W010	Tahrik ünitesinin sıcaklığı yüksek.	Destek düzeyi düşebilir.	Tahrik ünitesinin sıcaklığı düşünceye kadar destek fonksiyonunu kullanmayı bırakın. Eğer durum düzelmezse, satıcınızla irtibata geçin.
W011	Seyahat hızı algılanamıyor.	Güç desteğinin sağlanma sınırı olan maksimum hız düşebilir. (Güç desteği, üst dişlide 25 km/h hıza kadar sağlanır.)	Hız sensörünün uygun şekilde takılıp takılmadığını kontrol edin. Eğer durum düzelmezse, satıcınızla irtibata geçin.
W030	Sisteme bağlanan iki veya daha fazla destek düğmesi var.	Dişli değiştirme, elektronik vites değişimi yapan vites değiştiriciler için kullanılamaz.	Destek düğmesini dişli değiştirme düğmesi olarak değiştirin veya sadece bir destek düğmesi bağlayın ve gücü tekrar açın. Eğer durum düzelmezse, satıcınızla irtibata geçin.
-	Tahrik ünitesi ile motor ünitesi arasında bir iletişim hatası algılandı.	Dişli değiştirme, elektronik vites değişimi yapan vites değiştiriciler için kullanılamaz.	Tahrik ünitesi ile motor ünitesi arasındaki kablonun uygun şekilde bağlanıp bağlanmadığını kontrol edin. Eğer durum düzelmezse, satıcınızla irtibata geçin.

Hata

Eğer tüm ekran üzerinde bir hata mesajı görüntülenirse, ekranı sıfırlamak için aşağıdaki işlemlerden birini uygulayın:

- Pilin güç düğmesine basın.
- Pili pil yuvasından çıkarın.



Eğer pil gücünün sıfırlanması sorunu çözmezse veya sık sık aynı sorun oluşursa, satıcınızla irtibata geçin.



Hata listesi

Kod	Hatanın oluştuğu durum	Bir hata görüntülenirken işlem kısıtlaması	Çözüm
E010	Bir sistem hatası algılandı.	Sürüş sırasında güç desteği sağlanmaz.	Gücü tekrar açın. Eğer durum düzelmezse, satıcınızla irtibata geçin.
E012	Tork sensörü başlatılmadı.	Sürüş sırasında güç desteği sağlanmaz.	Gücü tekrar açın. Eğer durum düzelmezse, satıcınızla irtibata geçin.
E020	Pil ve tahrik ünitesi arasında bir iletişim hatası algılandı.	Sürüş sırasında güç desteği sağlanmaz.	Tahrik ünitesi ile pil arasındaki kablonun uygun şekilde bağlanıp bağlanmadığını kontrol edin. Eğer durum düzelmezse, satıcınızla irtibata geçin.

■ Sorun Giderme

Destek fonksiyonu

Sorun	Olası Nedeni	Çözüm
Destek sağlanmıyor.	Pil yeterince şarj edildi mi?	Pilin doluluğunu kontrol edin. Eğer pil zayıfsa şarj edin.
	Yazın uzun mesafeli rampalarda veya ağır bir yük taşıyarak uzun bir süre mi sürüş yapıyorsunuz? Pil aşırı ısınmış olabilir.	Gücü kapatın, biraz bekleyin ve tekrar kontrol edin.
	Tahrik ünitesi (DU-E6000), bisiklet bilgisayarı (SC-E6000) veya destek düğmesi (SW-E6000) yanlış şekilde bağlanmış olabilir veya bunlardan biri veya daha fazlasıyla ilgili bir sorun olabilir.	Satıcınızla irtibata geçin.
	Hız çok mu yüksek?	Bisiklet Bilgisayarı ekranını kontrol edin. 25 km/saat ve üzeri hızlarda destek sağlanmaz.

Destek fonksiyonu

Sorun	Olası Nedeni	Çözüm
Destek sağlanmıyor.	Pedal çeviriyor musunuz?	Bisiklet bir motosiklet değildir, pedalları çevirmeniz gerekir.
	Destek modu KAPALI'ya mı ayarlı?	Destek modunu YÜKSEK olarak ayarlayın. Eğer yine de destek fonksiyonunun çalışmadığını düşünüyorsanız, satıcınızla irtibata geçin.
	Bisiklet bilgisayarı için güç açık mı?	Güçü açmak için güç düğmesini basılı tutun. Eğer yine de destek fonksiyonunun çalışmadığını düşünüyorsanız, satıcınızla irtibata geçin.
Destek yolculuk mesafesi çok kısa.	Yol koşullarına, dişli konumuna ve lambaların AÇIK veya KAPALI olmasına bağlı olarak yolculuk mesafesi kısılabılır.	Pilin doluluğunu kontrol edin. Eğer pil zayıfsa şarj edin.
	Pilin performansı kışın düşer.	Bu bir sorun belirtisi değildir.
	Pil bir sarf malzemesidir. Tekrarlanan şarj işlemleri ve uzun süreli kullanımlar pilin bozulmasına (performans kaybına) neden olur.	Eğer tek bir şarjla katedilebilecek mesafe çok kısaysa pili yenisiyle değiştirin.
Pedallar sert.	Lastikler yeterli basınç değerinde şişirildi mi?	Bir pompa kullanarak hava basın.
	Destek modu KAPALI'ya mı ayarlı?	Destek modunu YÜKSEK olarak ayarlayın. Eğer yine de destek fonksiyonunun çalışmadığını düşünüyorsanız, satıcınızla irtibata geçin.
	Pil zayıflamış olabilir.	Pili iyice şarj ettikten sonra, destek düzeyini tekrar kontrol edin. Eğer yine de destek fonksiyonunun çalışmadığını düşünüyorsanız, satıcınızla irtibata geçin.
	Güçü açarken ayağınız pedalın üzerinde miydi?	Pedal üzerine baskı uygulamadan gücü tekrar açın. Eğer yine de destek fonksiyonunun çalışmadığını düşünüyorsanız, satıcınızla irtibata geçin.

Pil

Sorun	Olası Nedeni	Çözüm
Beş pil düzeyi göstergesinin tamamı açık kalıyor.	Pil düzeyi göstergeleri, pil bisiklete bağlıktan pil düzeylerini göstermez. Pil düzeyleri şarj işlemi sırasında gösterilir.	Bu bir arıza belirtisi değildir.
Pil hızla boşalıyor.	Pil kullanım ömrünü tamamlamış olabilir.	Pili yenisiyle değiştirin.

Pil

Sorun	Olası Nedeni	Çözüm
Pil şarj edilemiyor.	Şarj cihazının fişi elektrik prizine emniyetli şekilde takıldı mı?	Şarj cihazının fişini prizden çıkarıp tekrar takın ve daha sonra şarj işlemini tekrarlayın. Eğer pil hâlâ şarj edilemiyorsa satıcınızla irtibata geçin.
	Şarj cihazının şarj fişi pile emniyetli şekilde takıldı mı?	Şarj cihazının şarj fişini prizden çıkarıp tekrar takın ve daha sonra şarj işlemini tekrarlayın. Eğer pil hâlâ şarj edilemiyorsa satıcınızla irtibata geçin.
	Şarj cihazının veya pilin bağlantı kutupları kirlili mi?	Bağlantı terminallerini kuru bir bezle silerek temizleyin ve ardından şarj işlemini tekrarlayın. Eğer pil hâlâ şarj edilemiyorsa satıcınızla irtibata geçin.
Şarj cihazı pile bağlandığında şarj işlemi başlamıyor.	Pil kullanım ömrünü tamamlamış olabilir.	Pili yenisiyle değiştirin.
Pil ve şarj cihazı ısınıyor.	Pilin veya şarj cihazının sıcaklığı, çalışma sıcaklık aralığını aşmış olabilir.	Şarjı durdurun, bir süre bekleyin ve tekrar şarj edin. Eğer pil dokunamayacak kadar sıcaksa pilde bir sorun olabilir. Satıcınızla irtibata geçin.
Şarj cihazı sıcak.	Eğer şarj cihazı sürekli olarak pilleri şarj etmek için kullanılırsa ısınabilir.	Şarj cihazını tekrar kullanmadan önce bir süre bekleyin.
Şarj cihazı üzerindeki LED yanmıyor.	Şarj cihazının şarj fişi pile emniyetli şekilde takıldı mı?	Şarj konektörünü tekrar takmadan önce bağlantıda herhangi bir yabancı nesne olup olmadığını kontrol edin. Değişiklik olmazsa, satıcınızla irtibata geçin.
	Pil tamamen şarj edildi mi?	Eğer pil tamamen şarj edilirse, şarj cihazı üzerindeki LED söner; fakat bu bir arıza değildir. Şarj cihazının fişini prizden çıkarıp tekrar takın ve daha sonra şarj işlemini tekrarlayın. Eğer şarj cihazı üzerindeki LED hâlâ yanmıyorsa, satıcınızla irtibata geçin.
Pil çıkarılmıyor.		Satıcınızla irtibata geçin.
Pil takılmıyor.		Satıcınızla irtibata geçin.
Pil sıvı sızdırıyor.		Satıcınızla irtibata geçin.
Anormal bir koku algılanabilir.		Derhal pili kullanmayı kesin ve satıcınızla irtibata geçin.
Pilden duman çıkıyor.		Derhal pili kullanmayı kesin ve satıcınızla irtibata geçin.

Lambalar

Sorun	Olası Nedeni	Çözüm
Ön lamba veya arka lamba, düğmeye basıldığında bile yanmıyor.	E-boru Planı ayarları yanlış olabilir.	Satıcınızla irtibata geçin.

Bisiklet bilgisayarı

Sorun	Olası Nedeni	Çözüm
Bisiklet bilgisayarı ekranı, güç düğmesine basıldığında bile açılmıyor.	Pil doluluk düzeyi yetersiz olabilir.	Pili şarj edin ve ardından bir kez daha gücü açın.
	Güç açıldı mı?	Gücü açmak için güç düğmesini basılı tutun.
	Bisiklet bilgisayarı braketeye doğru şekilde takıldı mı?	"Bisiklet bilgisayarı takılması ve çıkarılması" kısmına bakarak bisiklet bilgisayarı doğru şekilde takın.
	Elektrik kablosu konektörü doğru şekilde takıldı mı?	Motor ünitesini tahrik ünitesine bağlayan elektrik kablosu konektörünü kontrol ederek yerinden çıkmadığından emin olun. Eğer emin değilseniz satıcınızla irtibata geçin.
Dişli konumu görüntülenmiyor.	Dişli konumu, sadece elektronik vites değişim ünitesi takıldığında görüntülenir.	Elektrik kablosu konektörünün sökülüp sökülmediğini kontrol edin. Eğer emin değilseniz satıcınızla irtibata geçin.
'Bip' sesi kapatılabilir mi?		Ayarı değiştirin. "Bip ayarı (Beep)" kısmına bakın.
Arka ışık kapatılabilir mi?		Ayarı değiştirin. "Arka ışık ayarı (Backlight)" kısmına bakın.
Ayar menüsü, bisikleti sürerken başlatılmıyor.	Bu ürün, bisiklete binildiğini algılaması halinde Ayar menüsünün başlatılmasını engellemek üzere tasarlanmıştır. Bu bir anormallik belirtisi değildir.	Bisikleti durdurun ve ayarları yapın.

Diğer

Sorun	Olası Nedeni	Çözüm
Düğmeye basarken iki "bip" sesi duyuluyor ve düğme çalıştırılmıyor.	Basılan düğmenin fonksiyonu devre dışı bırakılmış.	Bu bir arıza belirtisi değildir.
Üç "bip" sesi duyuluyor.	Bir hata veya uyarı veriliyor.	Bu durum, bisiklet bilgisayarında bir uyarı veya hata görüntülendiğinde oluşur. "Bisiklet bilgisayarı üzerindeki hata mesajları" bölümüne bakın ve uygun kod için verilen talimatları izleyin.
Bir elektronik vites değişim modu kullanırken, dişliler değiştiğinde destek düzeyinin zayıfladığını hissediyorum.	Bu durum, bilgisayar kontrolü tarafından destek düzeyinin ideal düzeye ayarlanması sırasında oluşur.	Bu bir arıza belirtisi değildir.
Vites değiştirdikten sonra ses çıkıyor.		Saticınızla irtibata geçin.
Normal sürüş sırasında arka tekerlekten gelen bir ses duyuluyor.	Vites değiştirme ayarı doğru şekilde yapılmamış olabilir.	Mekanik vites değişimi için Kablo gerginliğini ayarlayın. Ayrıntılı bilgi için, vites değiştiricinin Servis Talimatına bakın. Elektronik vites değişimi için Saticınızla irtibata geçin.

*** Anahtar numarası**

Yedek anahtarlar satın almanız gerekirse, anahtara ilişik etikette görülen numara gerekli olacaktır. Aşağıdaki kutuda yer alan numarayı not edin ve güvenli bir yerde saklayın.

Anahtar numarası